

Posizionamento/Positioning

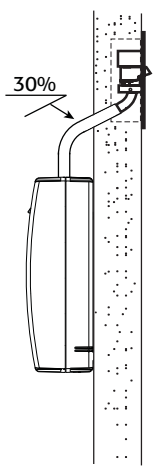

Fig. 1

LEGGI E CONSERVA
QUESTE ISTRUZIONI
READ AND SAVE
THESE INSTRUCTIONS

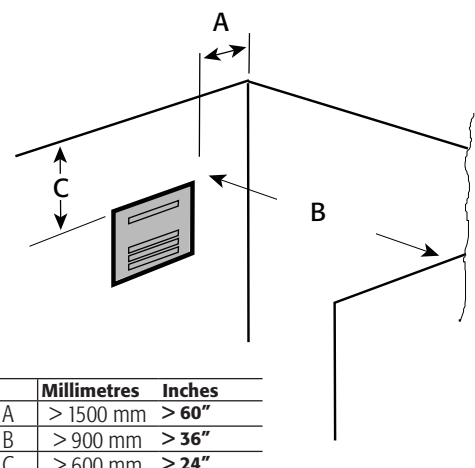

Fig. 2

	Millimetres	Inches
A	> 1500 mm	> 60"
B	> 900 mm	> 36"
C	> 600 mm	> 24"

Dimensioni /Dimensions (mm/inches)

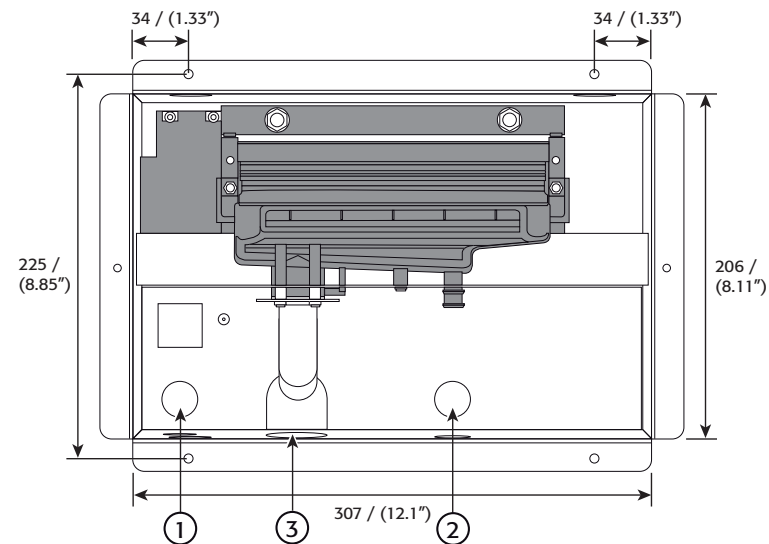

Fig. 3

Legenda

1	Pre-tranciato per il cavo elettrico
2	Pre-tranciato per il cavo condensa
3	Pre-tranciato per il tubo vapore
4	Linguetta di fissaggio

Key

1	Power cable cutout
2	Condensate hose cutout
3	Steam hose cutout
4	Securing tab

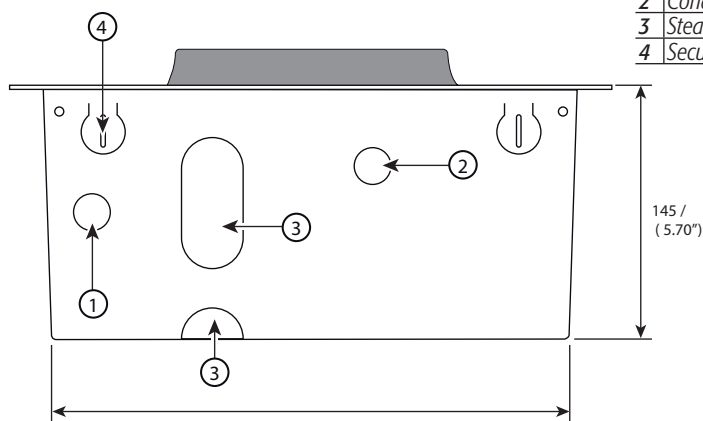

Fig. 4

1. Modelli disponibili

VRDCHA1000 - 110 V ~ per uso con CompactSteam
VRDCHA2000 - 230 V ~ per uso con CompactSteam

Note: Distributore di vapore remoto utilizzato per un massimo di 5.4kg/hr (12lb/hr)

2. Funzionamento

La ventola del distributore remoto viene azionata quando l'umidificatore riceve una richiesta di vapore. Quando l'umidificazione non è più necessaria, la ventola interrompe il suo funzionamento. Il distributore è stato progettato per distribuire il vapore verso l'esterno e leggermente verso il basso per impedire la formazione di condensa sul soffitto. Dietro alla griglia è collocato un filtro pulibile che protegge i componenti interni dell'apparecchio da polvere e pulviscolo. Il distributore di vapore ventilato può essere montato a muro distribuendo il vapore soltanto orizzontalmente rispetto al pavimento.

3. Corredo per il montaggio

- un (n°1) pressacavo per cavo di alimentazione collegato al distributore ventilato;
- una (n°1) vite per il morsetto di terra collocato nel distributore ventilato remoto;
- una (n°1) griglia di colore bianco e due (n°2) viti per fissarla;
- un (n°1) filtro per la griglia con velcro.

4. Sistemazione del distributore ventilato remoto

Il distributore di vapore può essere montato a muro (Fig. 2) e collegato all'umidificatore tramite il tubo per il vapore. Durante il montaggio è necessario seguire le seguenti regole:

- il percorso dei tubi per il vapore deve sfruttare la gravità per drenare il vapore condensato verso l'umidificatore; è necessario inoltre evitare la formazione di sacche o sifoni nei quali la condensa potrebbe fermarsi; bisogna poi curare che non si formino strozzature del tubo per effetto di curvature brusche o di attorcigliamenti.
- la lunghezza del tubo di trasporto del vapore deve essere inferiore a 4 m;
- le Fig. 1 e 2 indicano le distanze minime consigliate per evitare che il flusso d'aria umidificata investa persone, apparecchiature elettriche, soffitti e superfici fredde prima che il vapore sia totalmente assorbito dall'ambiente.

5. Montaggio a parete

- Praticare nel cartongesso un foro rettangolare di dimensioni 206 x 307 mm (8.11" x 12.1") dove alloggerà il distributore di vapore;
- Eliminare la parte pretranciata del telaio, dopo aver deciso da dove immettere il tubo del vapore (parte inferiore o parte posteriore - ③ in Fig. 3 e 4);
- Inserire il distributore di vapore nel foro praticato e bloccarlo piegando la linguetta di fissaggio (Fig. 5) e applicando le 6 relative viti;
- Fissare infine il pressacavo elettrico fornito.

Per i collegamenti all'interno dell'umidificatore consultare il manuale compactSteam.

6. Collegamenti elettrici

I collegamenti elettrici devono essere eseguiti da personale esperto e qualificato, in grado di eseguire il lavoro a regola d'arte e secondo le Normative vigenti nel luogo d'installazione.

Il ventilatore è dotato di una morsettiera di alimentazione con 2 morsetti a vite e di un morsetto a vite per il collegamento del cablaggio di messa a terra. Il cavo di alimentazione deve avere sezione minima pari a 1,5 mm² (AWG 14) e fornito di messa a terra. Il cavo di alimentazione deve passare attraverso il pressacavo già installato precedentemente.

Lo schema elettrico è illustrato in Fig. 7.

7. Collegamento dei tubi

Collegamento del tubo per il vapore.

Collegare il tubo per il vapore al raccordo inossidabile situato sul fondo del collettore. Inserire il raccordo inossidabile nel tubo e utilizzare una fascetta per fissare il tubo al raccordo. (Fig. 6)

Collegamento del tubo per la condensa.

Il tubo per la condensa deve essere collegato al raccordo sagomato situato nella parte inferiore destra del collettore. L'altra estremità del tubo può essere collegata alla vaschetta di carico dell'umidificatore. È necessario bloccare il tubo per la condensa ad entrambe le estremità. (Fig. 6)

È necessario che lo scarico condensa sia dotato di un sifone; è possibile creare tale sifone formando un anello di circa 15 cm/6" di diametro col tubo per la condensa.

Per il collegamento dei tubi del vapore e di scarico condensa all'umidificatore e per il posizionamento appropriato dei tubi del vapore, consultare il manuale compactSteam.

1. Models available

VRDCHA1000 - 110 V ~ for use with CompactSteam
VRDCHA2000 - 230 V ~ for use with CompactSteam

Note: Remote steam blower rated for maximum of 5.4kg/hr (12lb/hr)

2. Operation

The fan on the remote steam blower is activated when the humidifier receives a call to produce steam. When humidification is no longer required, the fan stops. The blower has been designed to distribute steam outwards and slightly downwards so as to prevent the formation of condensate on the ceiling. Behind the grill is a washable filter that protects the components inside the appliance from dust and soot.

The steam blower is wall-mounted, distributing the steam horizontally to the floor only.

3. Parts supplied for assembly

- one (1) cable gland for power cable connected to the blower;
- one (1) screw for the earth terminal located in the remote blower;
- one (1) white grill with two (2) fastening screws;
- one (1) filter for the grill with Velcro strips.

4. Positioning the remote steam blower

The steam blower is wall mounted (Fig. 2) and connected to the humidifier by the steam hose. During assembly, the following rules must be observed:

- the path of the steam hoses must exploit gravity to drain the condensed steam back to the humidifier; the formation of pockets or traps where the condensate may accumulate must be avoided; consequently, make sure that the hose is not choked due to tight bends or twisting.
- the length of the steam hose must be less than 4 m;
- Fig. 1 and 2 indicate the minimum recommended distance to prevent the flow of humidified air from coming into contact with people, electrical equipment, ceilings and cold surfaces before the steam is totally absorbed by the atmosphere.

5. Wall-mounting

- Make a rectangular hole in the plasterboard measuring 206 x 307 mm (8.11" x 12.1") where the steam blower will be housed;
- Remove the cutout on the frame, after having decided where to run the steam hose (bottom or rear - ③ in Fig. 3 & 4);
- Place the steam blower in the hole and secure it by bending the securing tab (Fig. 5) and fastening the 6 screws supplied;
- Finally fit the cable gland supplied.

For the connections inside the humidifier, see the compactSteam manual.

6. Electrical connections

The electrical connections must be performed by expert and qualified personnel, in a workmanlike manner and according to the standards in force in the place of installation.

The fan is fitted with a terminal block with two screw terminals for the power and one screw terminal for the earth wire. The power cable must have a minimum cross-section of 1.5 mm² (AWG 14) and include an earth wire. The power cable must run through the cable gland fitted previously.

The wiring diagram is illustrated in Fig. 7.

7. Connecting the hoses

Connecting the steam hose.

Connect the steam hose to the stainless steel fitting at the bottom of the manifold. Insert the stainless steel fitting into the hose and use a hose clamp to tighten it to the fitting. (Fig. 6)

Connecting the condensate hose.

The condensate hose must be connected to the special fitting on the bottom right-hand side of the manifold. The other end of the hose can be connected to the humidifier fill tank. The condensate hose must be tightened at both ends. (Fig. 6)

The condensate drain must feature a drain trap; the trap can be created by forming a loop around 15cm / 6" in diameter with the condensate hose.

For the connection of the steam and condensate drain hoses to the humidifier and the most suitable path of the steam hoses, see the compactSteam manual.

Locazione fori/Position of openings

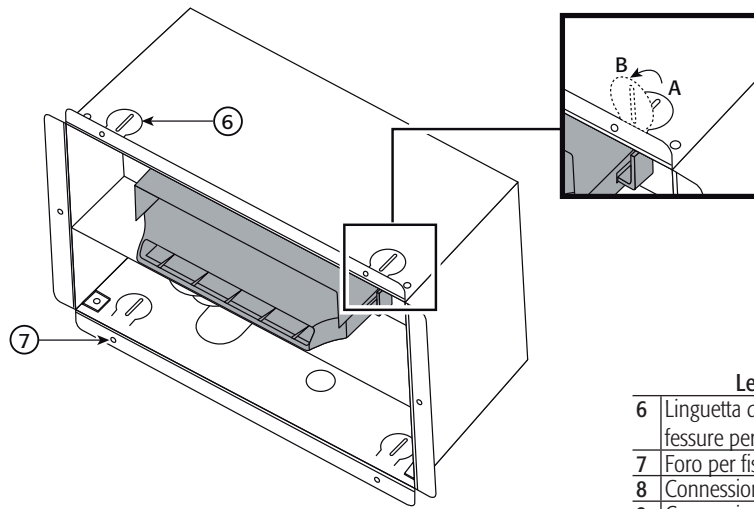

Fig. 5

Legenda	
6	Linguetta di fissaggio con fessure per vite
7	Foro per fissaggio a parete
8	Connessione tubo vapore
9	Connessione tubo condensa

Key	
6	Securing tab with screw slot
7	Hole for wall mounting
8	Steam inlet connection
9	Condensate hose connection

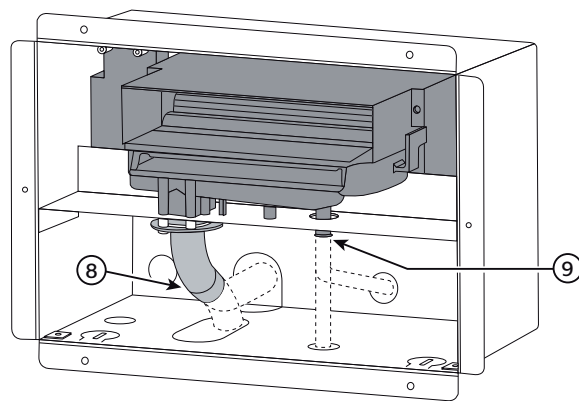

Fig. 6

Schema elettrico/Wiring diagram

10	Cilindro	10	Steam boiler
11	Chiave di programmazione	11	Programming Key
12	Sonda NTC	12	NTC probe
13	ON OFF remoto	13	Remote ON OFF
14	Umidostato	14	Humidistat
15	Allarme	15	Alarm
16	Ventilatore esterno	16	External fan
17	Alimentazione esterna 24 V	17	External 24 V power
18	Alimentazione 230 V	18	230 V power supply

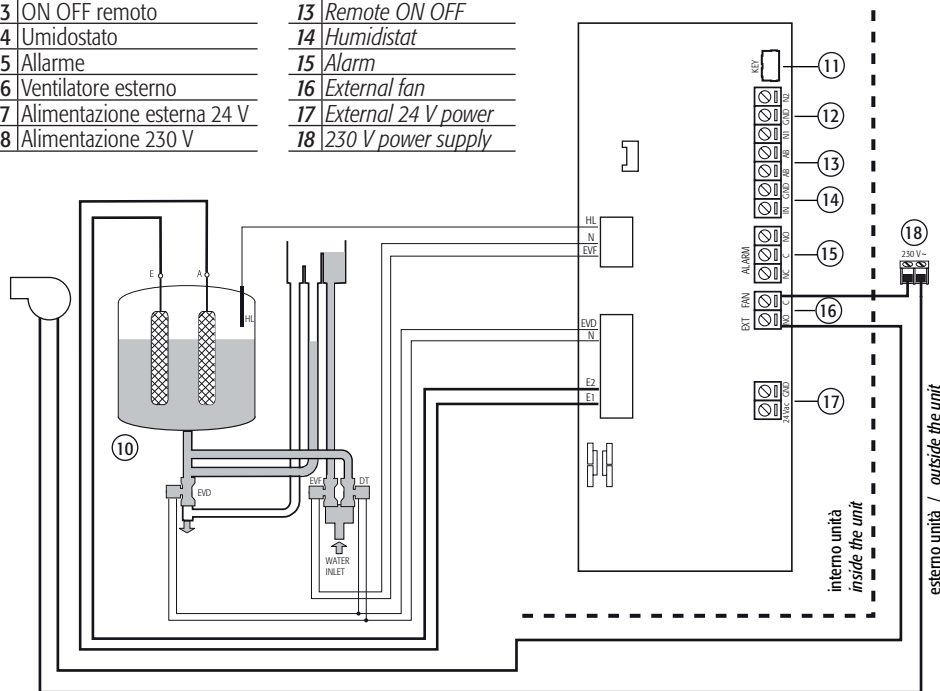

Fig. 7

8. Installazione della griglia

Fissare il filtro aria alla griglia e posizionarla poi facendo coincidere i fori predisposti; utilizzare quindi le viti in dotazione per fissare la griglia al telaio metallico del distributore. Il collettore del vapore sporrà oltre la griglia.

9. Manutenzione e avviamento

Al primo avviamento e alle successive manutenzioni, è necessario controllare il filtro dell'aria: lo stato di pulizia del filtro è essenziale per garantire una portata d'aria costante.

La mancata manutenzione del filtro (pulizia) pregiudica gravemente la funzionalità del distributore di vapore.

La manutenzione è a cura dell'utente: deve essere eseguita almeno una volta all'anno, e comunque in funzione della quantità di pulviscolo sospeso nell'aria.

10. Tabella delle parti di ricambio

Parti di ricambio	Codice
Ventola 230 V	1312558AXX
Ventola 110 V	1312557AXX

11. Tabella delle specifiche tecniche

Descrizione	Valore o intervallo
Temperatura di immagazzinamento (°C/°F)	-10...70 (14 to 158 °F)
Portata di vapore (lb/hr) / (Kg/h)	0...12 / 0...5,4
Potenza nominale (W)	24
Portata aria nominale (cfm)	71
Livello sonoro (campo aperto, alla massima velocità a un metro di distanza frontale) (dB)	30
Alimentazione (V~)	230 V o 110 V
Ingresso vapore ø (mm / inc)	22 (7/8")
Scarico condensa ø (mm / inc)	7
Grado di protezione IP	IP20
Temperatura (°C/°F) e umidità operativa (rH%)	-10...40 (14 to 104 °F) / 10...60
Peso (Kg) / (lb)	4 / 8.8

Nota: Certificazioni: CE  e ETL 

Smaltimento

L'apparecchiatura (o il prodotto) deve essere oggetto di raccolta separata in conformità alle vigenti normative locali in materia di smaltimento.

AVVERTENZE IMPORTANTI

Il prodotto CAREL è un prodotto avanzato, il cui funzionamento è specificato nella documentazione tecnica fornita col prodotto o scaricabile, anche anteriormente all'acquisto, dal sito internet www.carel.com.

Il cliente (costruttore, progettista o installatore dell'equipaggiamento finale) si assume ogni responsabilità e rischio in relazione alla fase di configurazione del prodotto per il raggiungimento dei risultati previsti in relazione all'installazione e/o equipaggiamento finale specifico.

La mancanza di tale fase di studio, la quale è richiesta/indicata nel manuale d'uso, può generare malfunzionamenti nei prodotti finali di cui CAREL non potrà essere ritenuta responsabile.

Il cliente finale deve usare il prodotto solo nelle modalità descritte nella documentazione relativa al prodotto stesso. La responsabilità di CAREL in relazione al proprio prodotto è regolata dalle condizioni generali di contratto CAREL editate nel sito www.carel.com e/o da specifici accordi con i clienti.

8. Installing the grill

Fasten the air filter to the grill and then position it by aligning the holes; then use the screws supplied to fasten the grill to the metallic frame of the steam blower. The steam manifold will protrude from the grill.

9. Maintenance and starting

When starting for the first time and following maintenance, check the air filter: the filter must be clean to ensure a constant flow-rate of air.

Failure to clean the filter will seriously affect the operation of the steam blower.

Maintenance is the user's responsibility: it must be performed at least once per year, and in any case according to the amount of dust suspended in the air.

10. Table of spare parts

Spare part	Code
230 V fan	1312558AXX
110 V fan	1312557AXX

11. Table of technical specifications

Description	Value or range
Storage temperature (°C)	-10 to 70 (14 to 158 °F)
Steam flow (lb/hr) / (kg/h)	0 to 12 / 0 to 5.4
Rated power (W)	24
Rated air flow (cfm)	71
Noise level (open field, at maximum speed one metre (40") from the front) (dB)	30
Power supply (V~)	230 V o 110 V
Steam inlet ø (mm / inc)	22 (7/8")
Condensate drain ø (mm / inc)	7 (5/16")
Index of protection (IP)	IP20
Operating temperature (°C/ °F) and humidity (rH%)	-10 to 40 (14 to 104 °F) / 10 to 60
Weight (Kg)	4 / 8.8

Note: Certifications: CE  and ETL 

Disposal

The appliance (or the product) must be disposed of separately in compliance with the local standards in force on waste disposal.

IMPORTANT WARNINGS

The CAREL product is a state-of-the-art device, whose operation is specified in the technical documentation supplied with the product or can be downloaded, even prior to purchase, from the website www.carel.com. The customer (manufacturer, developer or installer of the final equipment) accepts all liability and risk relating to the configuration of the product in order to reach the expected results in relation to the specific final installation and/or equipment. The failure to complete such phase, which is required/indicated in the user manual, may cause the final product to malfunction; CAREL accepts no liability in such cases.

The customer must use the product only in the manner described in the documentation relating to the product. The liability of CAREL in relation to its products is specified in the CAREL general contract conditions, available on the website www.carel.com and/or by specific agreements with customers.